

Gummi Kompensator Rubber Compensator K 16

HYTORC[®]
Technologies



Elastische Rohrverbinder für Saugleitung

Nennweite 25-100

Nenndruck 6 bar – statisch

kurze Baulänge

Mit **SAE-Flanschen** nach Norm J518c-3000 psi
DIN-Flanschen nach Norm DIN 2633-ND16
Rohrgewinde nach Norm DIN 259

Gummi-Kompensatoren sind elastische Rohrverbinder mit drehbaren SAE- oder DIN-Flanschen und Rohrgewindeanschlüssen. Die Kompensatoren dienen der Aufnahme von Vibrationen (Geräuschdämmung) und Dehnungen in axialer und radialer Richtung.

Aufbau:

Die Kompensatoren sind innen und außen glattwandig und besitzen eine doppelte hochfeste Gewebeeinlage. Der Außengummi – ein Neopren-Kautschuk – ist witterungsbeständig und schützt den inneren Druckträger vor Alterung, Abrieb und Korrosion. Der Innengummi besteht aus einem Nitril-Kautschuk (Perbunan). Die Kompensatoren haben beidseitig als Dichtung eine anvulkanisierte Gummiwulst. Zur besseren Abdichtung besitzen die Wulste je zwei Dichtlippen und einen schrägen Rücken. Weitere Dichtungen sind nicht erforderlich.

Elastic pipe couplings for suction lines

Nominal width 25-100

Nominal pressure 87 psi – static

Short overall length

With **SAE-flanges** acc. to Standard J518c-3000 psi
DIN-flanges acc. to DIN Standard 2633-ND16
Pipe thread acc. to DIN Standard DIN 259

The rubber compensators are elastic pipe joint couplings with rotatable SAE and DIN flanges and pipe thread connections. The compensators are designed to absorb vibrations (noise reduction) as well as axial and radial stress.

Design:

The surface of the rubber compensators is smooth on the in- and outside incorporating two-fold high strength plies of fabric. The outer rubber, made of Neoprene, is weather resistant and protects the inner pressure bearer from ageing, wear and corrosion. The inner rubber is made of nitrile rubber. The compensators have a vulcanised-on rubber bead at both ends. Each of these beads has two lips and an inclined ridge for better sealing. Additional sealings are not necessary.

Technische Daten:

Zul. Betriebsdruck: 6 bar statisch
8 bar max. Druckspitzen
12 bar Berstdruck
0,7 bar Unterdruck
Zul. Temperatur: -20 °C bis 80 °C

Werkstoff: Flansche „S“ - Aluminium Gusslegierung
„ST“ - Stahl verzinkt
„D“ - Stahl verzinkt
„R“ - Temperguss verzinkt
Gummitteil - NBR (Perbunan)

Einsatzbereich:

Mineralölprodukte aller Art, Rohöl, Schmieröl, Kühlöl, Fette, Kaltwasser, Warmwasser bis max. 60 °C, Wasser-Öl Emulsionen, Brennstoffe bis 30% Aromatengehalt.

Technical data:

Max. operating pressure: 87 psi static
116 psi max. peak pressure
174 psi bursting pressure
10,2 psi under pressure
Perm. temperature range: -4 °F up to 176 °F

Material: Flange „S“ - aluminium alloy
„ST“ - galvanized steel
„D“ - galvanized steel
„R“ - malleable cast iron, galvanized
Rubber part - nitrile rubber (Perbunan)

Range of application:

All types of mineral oil products, crude oil, lubricants, coolants, grease, cold water, warm water up to 140 °F, water-oil-emulsion, fuels with up to 30% aromatics content

Typenschlüssel- Bestellangaben:

Type code- order details:

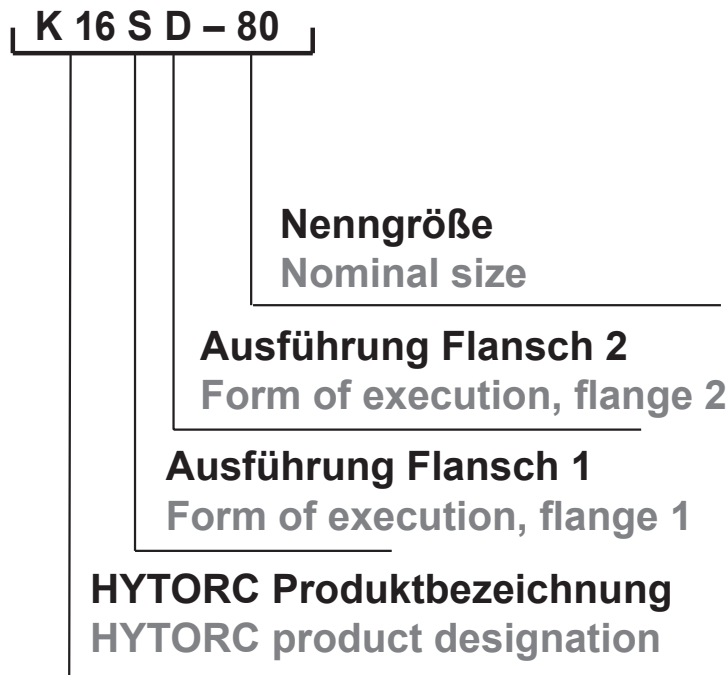

Bestellbeispiel:

K 16 S D - 80
Für einen Kompensator der Nenngröße 80 mit
1 x SAE und 1 x DIN Flansch

Example for order:

K 16 S D - 80
Example for a compensator of nominal width 80 with
1 x SAE and 1 x DIN flange

Kompensator mit SAE-Flanschen
Anschlussmaße nach
SAE-Norm J 518c-3000 psi

Compensator with SAE-Flanges
connection dimensions according to
SAE-Standard J 518c-3000 psi

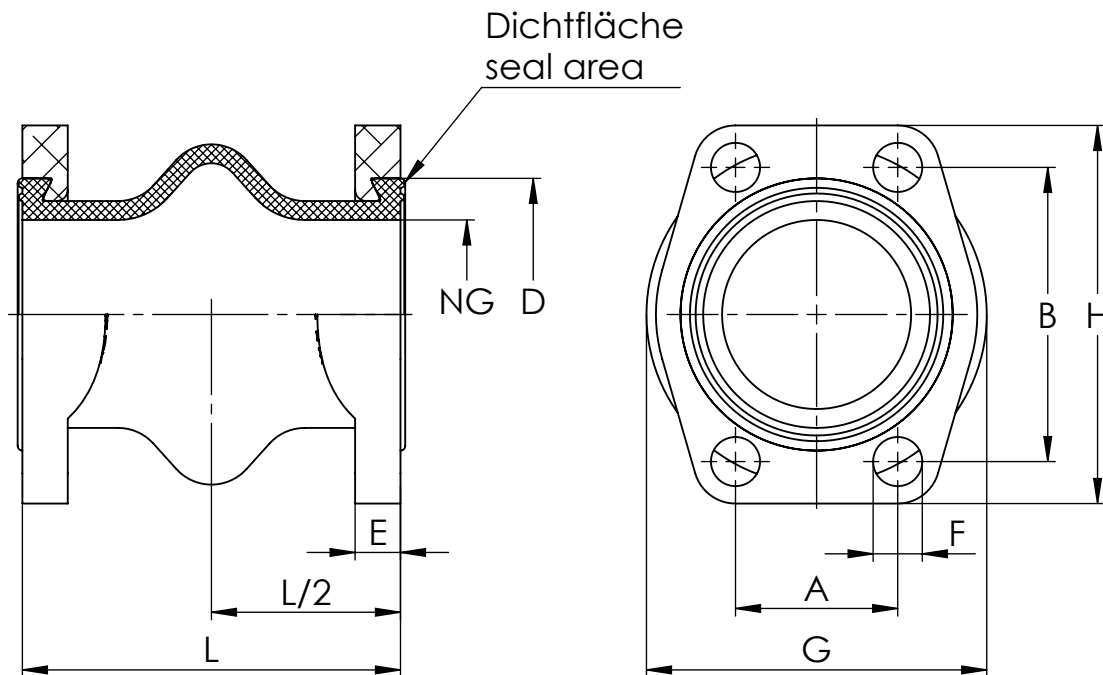

SAE Alu Guss / Cast Aluminum

Typ Type	Größe / Size		A [mm]	B [mm]	D [mm]	E [mm]	F [mm]	G [mm]	H [mm]	L [mm]	L/2 [mm]	Bewegungsaufnahme absorption of movement			Gew. Weight (kg)	Artikel- Nummer Part number
	NG [mm]	SAE [in]										Zug/ Druck Tens./ press. [mm]	Versatz Displa- cem. [mm]	Winkel (°) Angle (°)		
K16S - 25	25	1	26,2	52,4	43	11	11	55	70	65	32,5	2,5	2,5	3,5	0,2	13002
K16S - 32	32	1 1/4	30,2	58,7	50	10	13	65	80	65	32,5	2,5	2,5	3,5	0,2	13003
K16S - 40	40	1 1/2	35,7	70	62	11	13	80	90	100	50	5	5	5	0,4	13004
K16S - 50	50	2	42,9	77,8	72	12	13	90	100	100	50	5	5	5	0,5	13005
K16S - 63	63	2 1/2	50,8	89	85	12	13	110	115	100	50	5	5	5	0,7	13006
K16S - 80	80	3	62	106,4	104	14	17,5	128	132	100	50	5	5	5	0,8	13007
K16S - 100	100	4	77,8	130,2	129	15	19	150	162	100	50	5	5	5	1,2	13009

SAE Stahl / Steel

Typ Type	Größe / Size		A [mm]	B [mm]	D [mm]	E [mm]	F [mm]	G [mm]	H [mm]	L [mm]	L/2 [mm]	Bewegungsaufnahme absorption of movement			Gew. Weight (kg)	Artikel- Nummer Part number
	NG [mm]	SAE [in]										Zug/ Druck Tens./ press. [mm]	Versatz Displa- cem. [mm]	Winkel (°) Angle (°)		
K16ST - 25	25	1	26,2	52,4	44	11	11	61	73	65	32,5	2,5	2,5	3,5	0,4	13038
K16ST - 32	32	1 1/4	30,2	58,7	50	11	13	70	80	65	32,5	2,5	2,5	3,5	0,5	13039
K16ST - 40	40	1 1/2	35,7	70	62	13	13	75	90	100	50	5	5	5	0,8	13040
K16ST - 50	50	2	42,9	77,8	72	13	13	95	102	100	50	5	5	5	1	13041
K16ST - 63	63	2 1/2	50,8	88,9	87	13	13	110	117	100	50	5	5	5	1,2	13042
K16ST - 80	80	3	62	106,4	104	14	17	128	132	100	50	5	5	5	1,7	13043
K16ST - 90	90	3 1/2	70	120,6	104	18	17	140	152	100	50	5	5	5	3	13008
K16ST - 100	100	4	77,8	130,2	129	15	17	148	160	100	50	5	5	5	2,5	13044

Kompensator mit DIN-Flanschen
Anschlussmaße nach DIN 2633 - ND 16

Compensator with DIN-Flanges
connection dimensions according to
DIN 2633-ND16

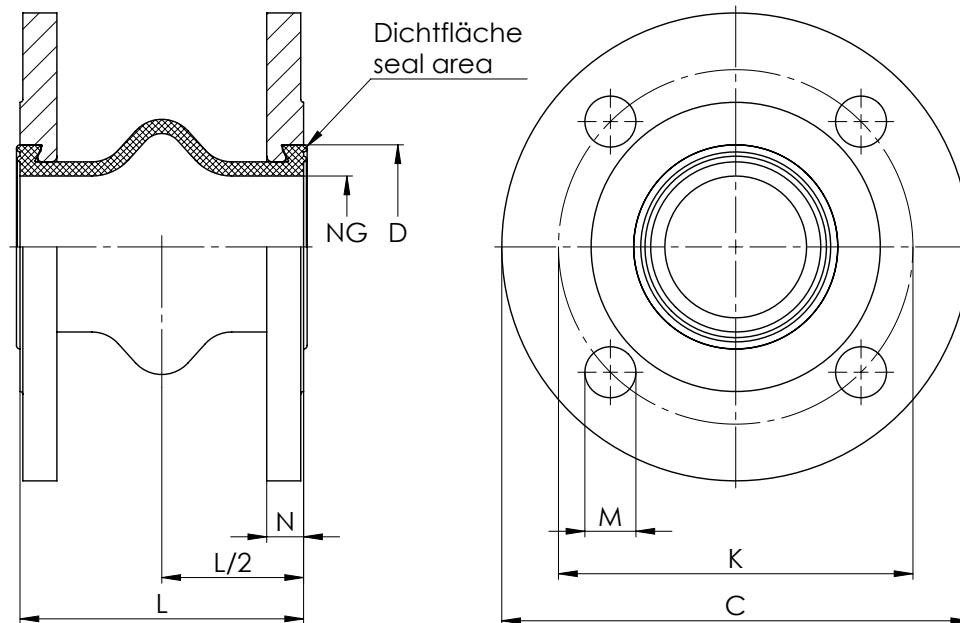

DIN

Typ Type	Größe / Size NG [mm]	C [mm]	D [mm]	K [mm]	L [mm]	L/2 [mm]	M [mm]	N [mm]	Bewegungsaufnahme absorption of movement			Gew. Weight (kg)	Artikel- Nummer Part number
									Zug/ Druck Tens./ press. [mm]	Versatz Displa- cem. [mm]	Winkel (°) Angle (°)		
K16D - 25	25	115	44	85	65	32,5	14	11	2,5	2,5	3,5	1,4	13010
K16D - 32	32	138	50	100	65	32,5	18	11	2,5	2,5	3,5	3	13011
K16D - 40	40	148	62	110	100	50	18	13	5	5	5	2,8	13012
K16D - 50	50	165	72	125	100	50	18	13	5	5	5	3,5	13013
K16D - 63	63	185	87	145	100	50	18	14	5	5	5	4,6	13014
K16D - 80	80	198	104	160	100	50	18	14	5	5	5	5	13015
K16D - 100	100	218	131	180	100	50	18	16	5	5	5	6,4	13017

**Kompensator mit SAE und
DIN-Flanschen**
nach SAE-Norm J 518c-3000 psi und
DIN 2633-ND16

Wahlweise Kombination von einem SAE Flansch „S“ oder „ST“ mit einem DIN Flansch „D“, die Maße sind den jeweiligen Tabellen zu entnehmen, die Gesamtlänge ergibt sich durch die Addition beider L/2-Werte.

Bitte beachten Sie Typenschlüssel- Bestellangaben auf Seite 2

**Compensator with SAE-and
DIN-Flanges**
according to SAE-Standard J 518c-
3000 psi and DIN 2633-ND16

Optional combination of an „S“ or „ST“ SAE flange with a „D“ DIN flange; the dimensions are to be taken from the relevant tables; the overall length results from the addition of the two L/2 values.

Please take note of the type code and ordering details on page 2

Compensator with pipe thread according to DIN 259

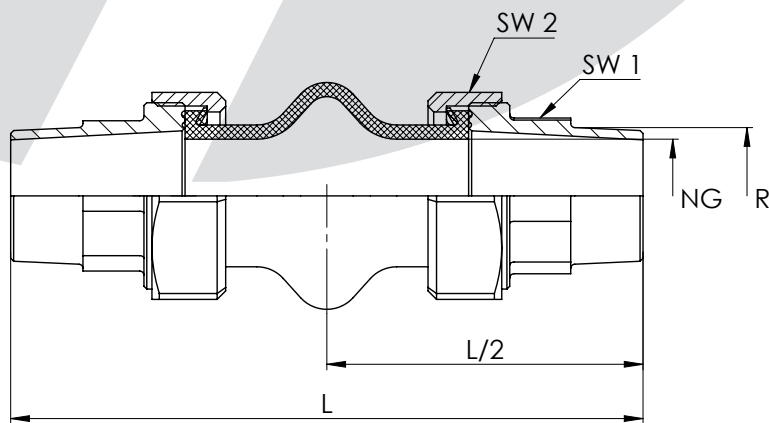

Rohrkompensator / Pipe compensator

Typ Type	Größe / Size NG	L [mm]	L/2 [mm]	R [mm]	SW1 AF1 [mm]	SW2 AF1 [mm]	Bewegungsaufnahme Absorption of Movement			Gew. Weight (kg)	Artikel- Nummer Part number
							Zug/ Druck Tens./ press. [mm]	Versatz Dis- placem. [mm]	Winkel (°) Angle (°)		
K16R - 25	25	175	87,5	R1"	35	54	2,5	2,5	3,5	0,8	13026
K16R - 32	32	170	85	R1 1/4"	45	66	2,5	2,5	3,5	1,2	13027
K16R - 40	40	230	115	R1 1/2"	53	73	5	5	5	1,6	13028
K16R - 50	50	240	120	R2"	66	90	5	5	5	2,4	13029

Compensator with SAE-Flanges and pipe thread according to SAE-Standard J 518c-3000 psi and DIN 259

Optional combination of an „S“ or „ST“ SAE flange with a „R“ pipe thread; the dimensions are to be taken from the relevant tables; the overall length results from the addition of the two L/2.

Please take note of the type code and ordering details on page 2

Compensator with DIN-Flanges and pipe thread according to DIN 2633-ND16 and DIN 259

Optional combination of a „D“ DIN-flange with a „R“ pipe thread; the dimensions are to be taken from the relevant tables; the overall length results from the addition of the two L/2.

Please take note of the type code and ordering details on page 2

Please observe the following at installation and when operating:

The compensators must be fitted so that they are aligned. Each situation in which the specified installation length (L) is exceeded or not reached reduces the maximum amount of movement possible. Only a SW1 may be screwed on with pipe thread version (R). Each absorption of movement at rest and in operation as well as the different types of movement add up together. The total may not be greater than the value stated.

Attention: Pressure loading (peak loads) is tension stress and increases the absorption of movement.